

歩道部車両乗入れ施設（歩道切下げ）標準図

～植樹帯の撤去がある場合は、「街路樹移植願」の申請が必要ですので協議してください。～

平面図

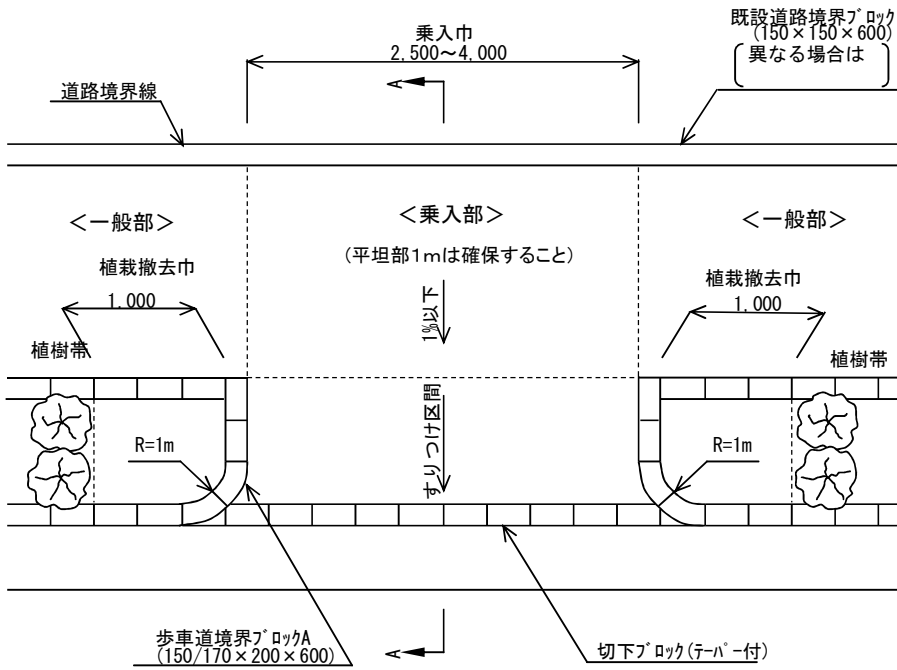

A-A断面図

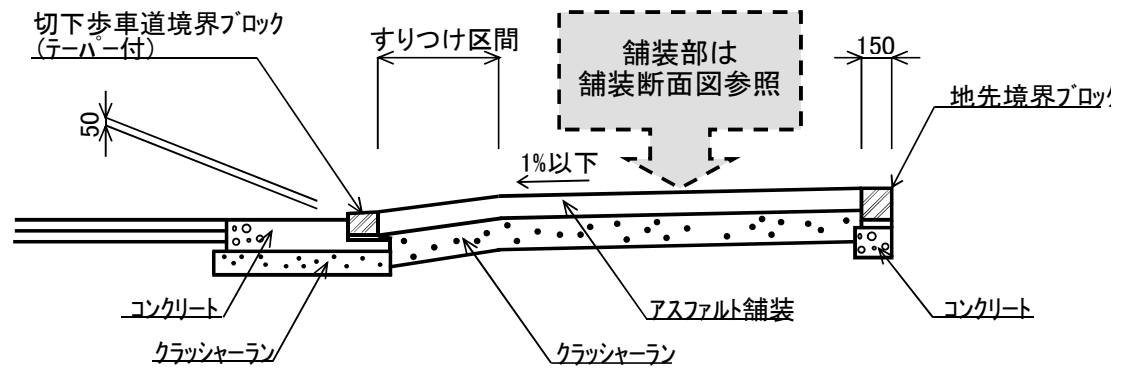

舗装断面図

歩道（一般部）

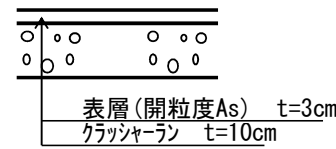

歩道（乗入れ部）4t車未満

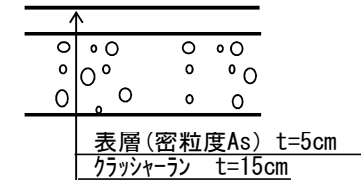

歩道（乗入れ部）4t車以上

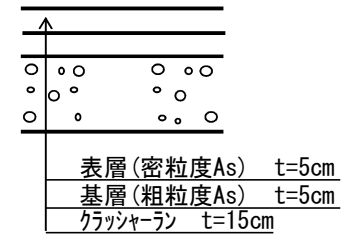

切下歩車道境界ブロック部構造図

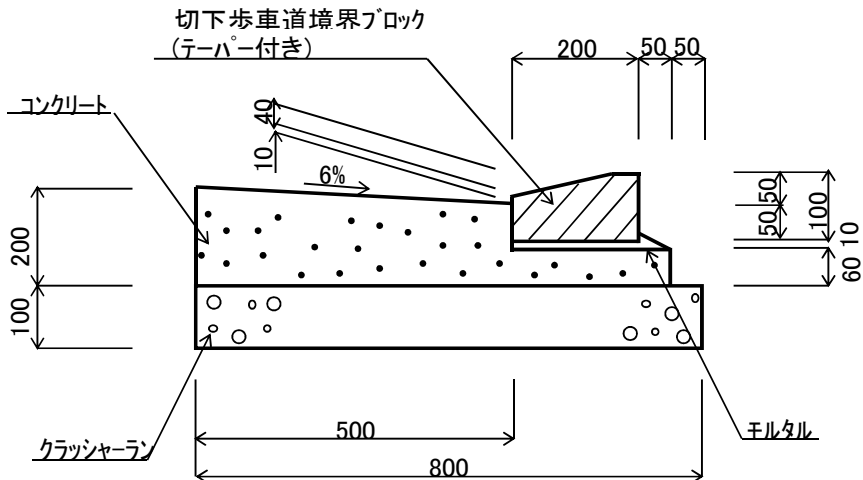

歩車道境界ブロックA構造図

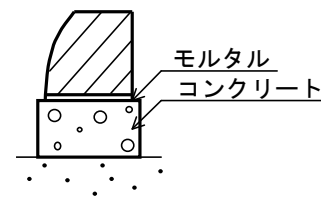

★添付書類★

付近見取り図，平面図，道路横断面図，物件構造図
昼・夜安全対策図